

Auspuff MAN TGX / TGS Euro 5

exhaust for MAN TGX / TGS euro 5

Art.Nr.: 610 00140

Inhalt des Montagekastens:

Contents of Kit

- Auspuff
exhaust

Benötigtes Werkzeug:

Tools required:

- Kreuzschlitzschraubendreher
Phillips screwdriver
- Bohrer Ø1,5mm
1,5mm drill

Technische Daten:

Technical Data

Maßstab / scale: 1:14,5

Pos.-Nr.	Bezeichnung	Anzahl	Art.No.
Item No.	Name	Qty.	Item no.
0.15	Kreuzschlitzschraube Phillips screw	2	M2x12
0.62	Mutter nut	2	M2
0.133	Blechsraube sheet metal screw	9	Ø2,2x6,5
0.142	Blech Senkschraube sheet metal countersunk screw	1	Ø2,2x6,5
1.1	Basis Auspuff support for exhaust	1	300 00022
1.2	Heck Auspuff rear part for exhaust	1	300 00024
1.3	Deckel Auspuff exhaust finisher	1	300 00021
1.4	Front Auspuff front part for exhaust	1	300 00023
1.5	Auspuffrohr tube for exhaust	1	300 00025

Achtung: attention

Wenn der Lautsprecher nicht montiert wird dürfen die Blechsrauben 0.133 nicht zu fest angezogen werden. Das Gehäuse kann sich sonst verformen.

If the speaker is not used the screws 0.133 shouldn't be screwed too tight. Otherwise the housing of the exhaust will be deformed.

Ersatzteile: spare parts

Ersatzteile können unter Angabe der Artikelnummer des Baukastens und der Stücklistennummer bei uns bestellt werden.

Spare parts can be ordered from us stating the kit number and the item number on the list of spare parts.

Montage an ein Wedico? Fahrgestell

Assembly to a Wedico? chassis

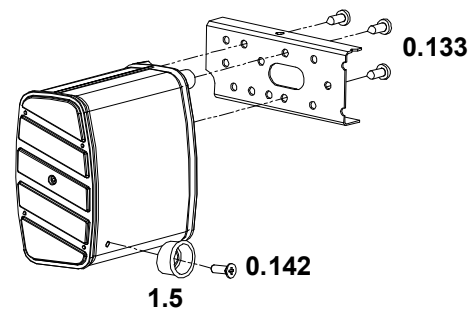
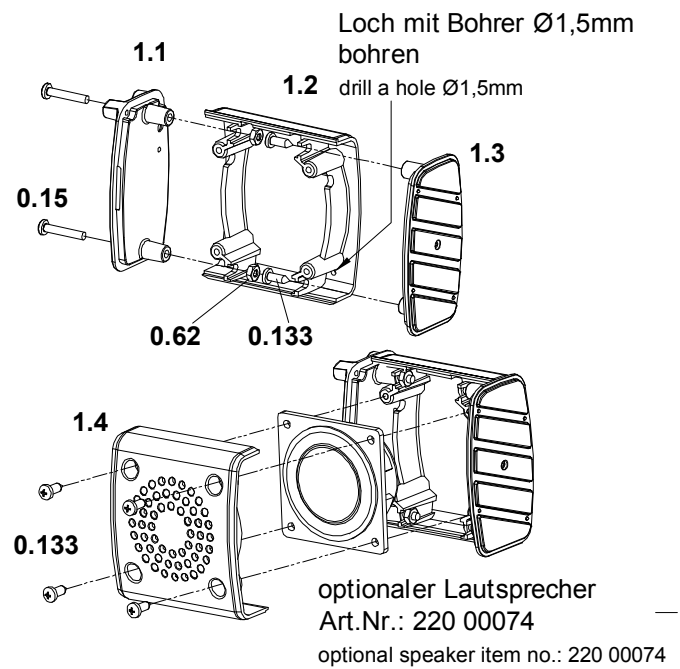
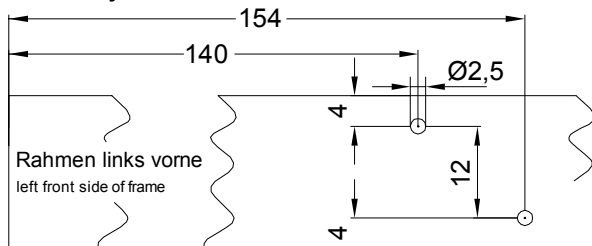

Da der Auspuff asymmetrisch aufgebaut ist muss auf die richtige Ausrichtung der Teile geachtet werden. Due to the reason that the exhaust is constructed asymmetrically special attention must be paid to the proper alignment of the parts.

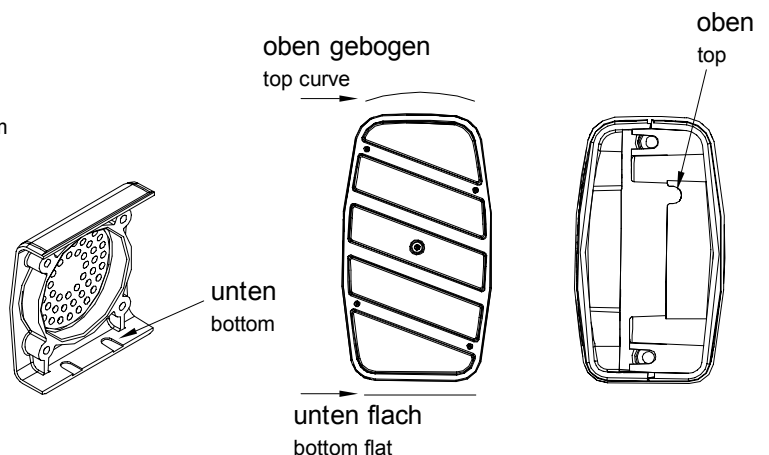

Dieses Modell entstand mit der freundlichen Unterstützung und Genehmigung der MAN Nutzfahrzeug AG in München. Dieses Modell ist kein Spielzeug und für Jugendliche unter 14 Jahren nicht geeignet. Jegliche technische Änderung und Modifikation behalten wir uns vor. Für Irrtümer und Druckfehler übernehmen wir keine Haftung. Nachdruck und Vervielfältigung nur mit unserer ausdrücklichen, schriftlichen Genehmigung gestattet.

This model was made possible with the kind assistance and approval of the MAN Utility Vehicle Company in Munich.

Please bear in mind that this product is no toy and not suitable for youngsters under the age of 14. Technical details may be subject to alterations and modifications. No liability is taken for errors and printing mistakes. Reprints and copies are subject to written and specific permission.